

BAUGESUCH AN DIE GEMEINDE MUTTENZ

Bauvorhaben

Beschreibung Velounterstand
Parzelle 9999 Zone W2a
Adresse Idealstrasse 1, 4132 MuttENZ

Gesuchsteller/in

Name/Vorname Muster Roosevelt
Strasse / Nr. Idealstrasse 1, 4132 MuttENZ
PLZ, Ort 4132 MuttENZ
Telefon 077 111 11 11
E-Mail r.muster@muttENZ.ch

Datum

01.01.2026

Unterschrift:



Projektverfasser/in

 falls gleich

Name Muster Theodor
Strasse / Nr. Blumenstrasse 13
PLZ, Ort 1099 Entenhausen
Telefon 078 111 11 11
E-Mail t.muster@muttENZ.ch

Datum 01.01.2026

Unterschrift:



Grundeigentümer/in

 falls gleich

Name

Strasse / Nr.

PLZ, Ort

Telefon

E-Mail

Datum

Unterschrift:

Beilagen (alle zweifach) Unterlagen

zwingend einreichen:

- Formular Baugesuch an die Gemeinde
- aktueller Situationsplan mit eingezeichnetem/markiertem Projekt

Bei Kleinbauten, Fahrnisbauten und Antennenanlagen zusätzlich:

- Grundriss und Fassaden, mindestens M. 1:100, vermasst, Nutzungsberechnung nur bei Klein-/ Fahrnisbauten, evtl. Fotos

Bei Veränderungen, Ausstattungen und Einfriedigungen im Vorplatzbereich der Kernzone zusätzlich:

- Grundriss und Schnitt, mindestens M. 1:100, vermasst, evtl. Fotos

Bei allen Unterhaltsarbeiten, Änderungen und Renovationen an Bauten und Anlagen in der Kernzone, innerhalb eines Quartierplanperimeters, Überbauung nach einheitlichem Plan oder an geschützten Gebäuden zusätzliche Unterlagen auf Anfrage an die Bauverwaltung.

[Gemäss § 92 Verordnung zum Raumplanungs- und Baugesetz \(RBV\)](#) / [Gemäss Ziffer 24 Zonenreglement Siedlung \(ZRS\)](#)



Zustimmung Grundeigentümer
zum Grenzabstand:

Parzelle 10000:
John Neighbor
John Neighbor
17.12.2025

Parzelle 10010:
Georgette Voisin
G. Voisin
18.12.2025

Kreisgeometerbüro
Arlesheim

P. Reimann, pat. Ing. Geometer

P. Reimann

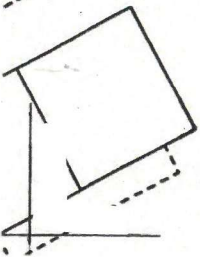

1:500

GRUNDRISS

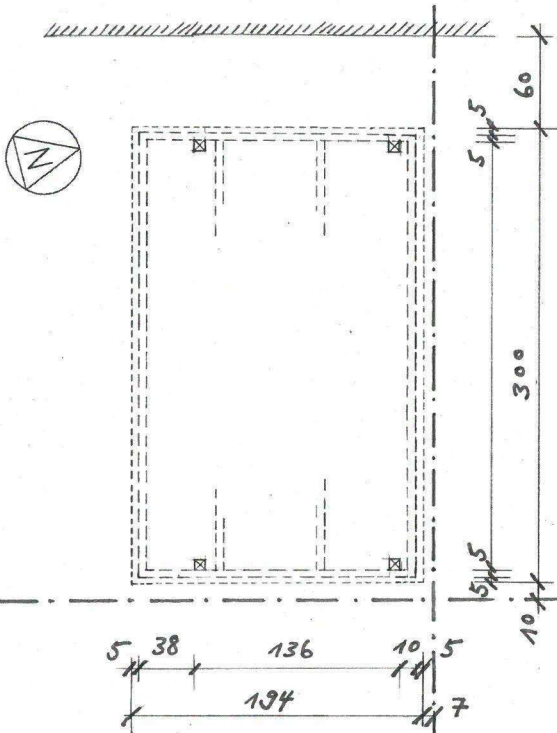

ANSICHT NORD

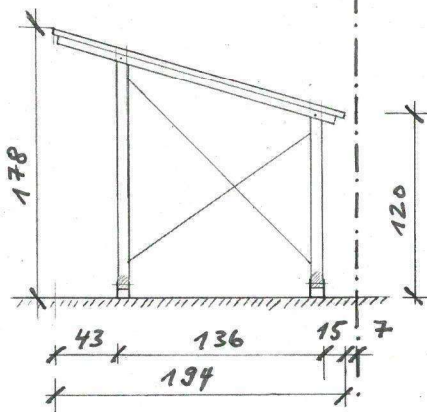
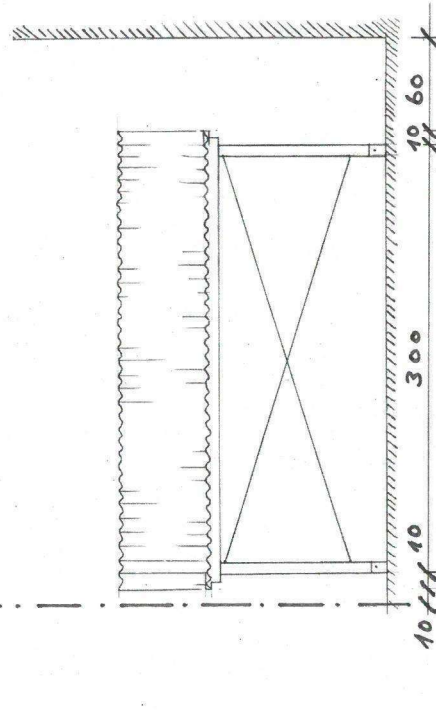

ANSICHT OST

PARZ. 9999
9999
PARZ. 10000

Zustimmung Grundeigentümer
zum Grenzabstand:

Parzelle 10000:

John Neighbor

John Neighbor

17.12.2025

Parzelle 10010:

Georgette Voisin

G. Voisin

18.11.2025

Kleinbautengesuch, Idealweg 1, Parzelle 9999, 4132 MuttENZ

Velounterstand / 1 : 50 / Grundriss & Ansichten

16.12.2025

Roosevelt Muster
Idealweg 1, 4132 MuttENZ

077 111 11 11

r.muster@muttENZ.ch